

REP-#032

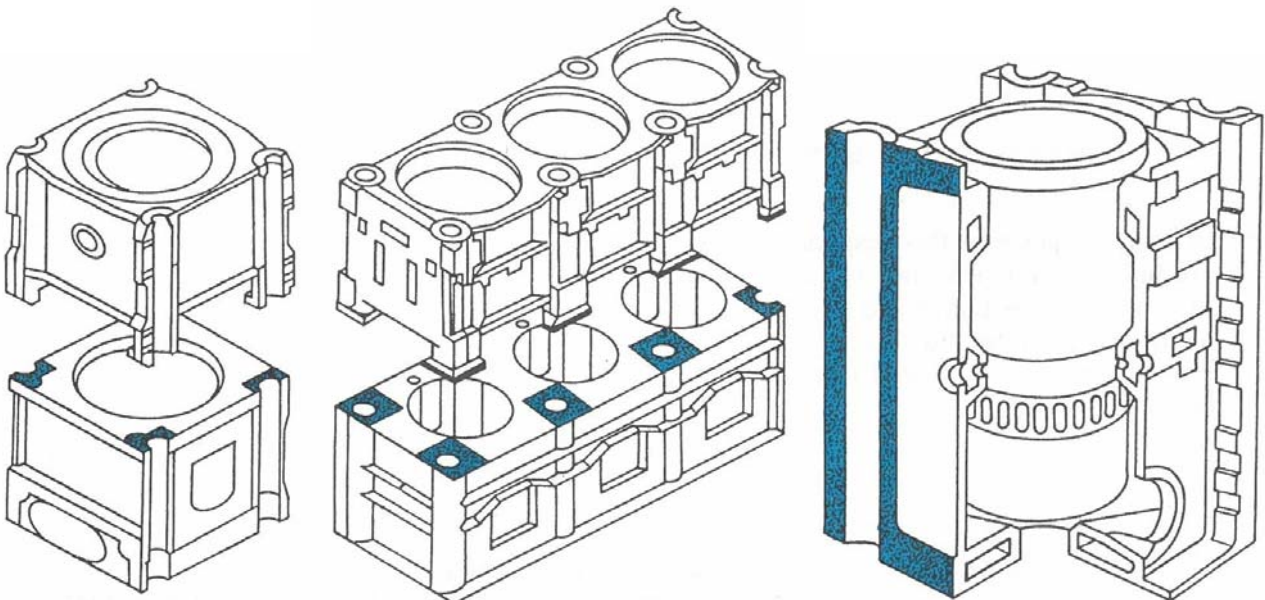

Sanierung von Zylinderblöcken und Auflageflächen großer Schiffsdieselmotoren mit MM-metall SS-StahlKeramik. Nötig war die Reparatur aufgrund von großem Verschleiß zwischen Zylinderblöcken und Auflageflächen besonders im Bereich des Spülluftkastens. Für diese Art der Instandsetzung empfiehlt der Motorenhersteller ausschließlich die Verwendung von MM-metall SS-StahlKeramik mit Härter grün.

**MultiMetal**  
the MetalExistenceCompany<sup>®</sup>